

Lista de útiles 3º BÁSICO 2018

TODO MARCADO CON NOMBRE APELLIDO Y CURSO

1. Cuadernos:

- Lenguaje: 1 cuaderno universitario cuadro grande 100 hojas (forro plástico rojo)
- Matemática: 1 cuaderno universitario cuadro grande 100 hojas (forro plástico azul)
- Historia, Geografía y Ciencias Sociales: 1 cuaderno universitario cuadro grande 100 hojas (forro plástico celeste)
- Ciencias Naturales: 1 cuaderno universitario cuadro grande 100 hojas (forro plástico verde)
- Inglés: 1 cuaderno universitario cuadro grande 100 hojas (forro plástico naranja)
- Geometría: 1 cuaderno universitario cuadro grande 100 hojas (forro plástico amarillo)
- Orientación: 1 cuaderno collage cuadro grande 60 hojas (forro plástico morado)
- Religión o Proyecto (los que no hacen religión): 1 cuaderno collage cuadro grande 60 hojas (forro plástico gris)
- Música: 1 cuaderno chico cuadro grande 60 hojas (forro plástico blanco) y 1 cuaderno pauta entera.

(Todos los cuadernos deben estar forrados y marcados con nombre y curso en la portada y adentro)

2. Materiales:

- 3 plumones de pizarra blanca uno negro, uno azul y uno rojo.
- *Un estuche con cierre que contenga: Lápiz grafito, lápiz bicolor, goma de borrar, pegamento en barra, regla de 20 cm. no metálica, tijeras punta roma, lápices de colores y sacapuntas. Mantenerlo con los materiales señalados durante todo el año. **(Todo marcado con nombre y apellido en lugar visible).**

Música:

- 1 Metalófono que posea escala cromática 25 notas

Artes Visuales:

- 1 croquera tamaño carta. Otros materiales se pedirán durante el año.
- Pechera roja con nombre para Artes.

Ed. Física, útiles de aseo: toalla de manos y jabón líquido. En morral rojo sin estampados.

3. Textos:

- Texto de Lenguaje y Comunicación 3º básico SM, Proyecto Savia.
- Texto de Matemática 3º básico SM, Proyecto Savia
- Texto de Ciencias Naturales 3º básico SM, Proyecto Savia.
- Texto de Sociedad 3º básico SM, Proyecto Savia.
- Diccionario Santillana del español, 8.500 palabras.
- Libro comprensión lectora nivel C, Editorial Santillana.
- Caligrafía 3, cuaderno de ejercicios, Editorial SM.
- Inglés: Next Move 3 Student's Book (sólo libro del alumno). Author: A. CANT - M. CHARRINGTON. Editorial: MACMILLAN
- APDI 3 Aprendo a Pensar Desarrollando mi Inteligencia. AG Internacional

(Todos los libros deben estar forrados con forro transparente y marcado con nombre y curso en la tapa y en la primera hoja)

Cupones de descuento de textos editorial SM, estarán disponibles entre el 18 de diciembre y 4 de enero. Horario 9 a 13 y 15 a 17 hrs.

4. Lecturas complementarias

Título del libro	Autor	Mes	Editorial
La cama mágica de Bartolo	Mauricio Paredes	Marzo 05 al 09	Alfaguara
Los sueños mágicos de Bartolo	Mauricio Paredes	Abril 02 al 06	Alfaguara
¿Seguiremos siendo amigos?	Paula Danziger	Mayo 07 al 11	Alfaguara
La bruja bella y el solitario	Ana María del Río	Junio 04 al 08	Alfaguara
La historia de Manú	Ana María del Río	Agosto 06 al 10	Alfaguara
Efraín en la Vega	Mario Carvajal y Víctor Hugo Riveros	Septiembre 03 al 07	Alfaguara
Cuentos con algo de mermelada	Cecilia Beuchat	Octubre 01 al 05	Editorial Universitaria
** Lecturas complementarias de: - H, G y CCSS: segunda semana de cada mes. - De Ciencias: tercera semana de cada mes. - Inglés: cuarta semana de cada mes bimensual			

5.-PAUTA Y ORIENTACIÓN PARA COMPRENSIÓN LECTORA

Piensa y desarrolla las siguientes actividades en forma ordenada y clara de acuerdo a la lectura realizada del libro

1. Clasifica a los personajes:

Según su actuación: Protagonistas y Antagonistas.

Según su importancia: Principales y Secundarios

2. Realiza una descripción física y psicológica de los personajes principales.
3. Describir el ambiente físico, psicológico y social en que se desarrolla la historia.
4. ¿En qué tiempo está narrada la historia?
5. Reconocer el tipo de texto a través de su propósito y estructura.
6. ¿Qué relación tiene el título con la obra? Fundamenta tu respuesta con hechos de la historia.
7. ¿Existe alguna relación del contenido del texto con la vida real?

8. Escribe tu opinión personal de la obra.
9. ¿Cuáles son los problemas del protagonista?
10. Escribe la idea principal de la obra leída.
11. ¿Qué?, ¿dónde?, ¿cuándo?, ¿a quiénes?, ¿cómo? y ¿por qué sucedió?
12. ¿A quiénes sucedió?
13. Identificar y reconocer que todo lo que ocurre tiene una causa y toda causa un efecto.
14. Desarrollar una secuencia de los hechos (principales) de acuerdo a cómo se presentan en la historia.
15. Escoger caminos alternativos cuando se detecten problemas de comprensión. Trabajar el vocabulario a través de la contextualización de la palabra o a través de sinónimos que ayuden a comprender el sentido global de la oración. Relacionar con situaciones reales o ficticias.

6. Mochila: mochila azul marina, de tamaño medio sin ruedas, porque el espacio para guardarlas es pequeño y el alumno dejará la mayoría de sus textos en el Colegio.

7.- Educación Física

- Buzo oficial del colegio pantalón, chaqueta, short azul marino o calzas con polera roja oficial, calceta y zapatillas blancas, **todo marcado con el nombre y curso del estudiante (bordado en rojo, se revisará en la primera clase).**
- Certificado médico, según lo dispone el numeral 2 del artículo 7. **Plazo máximo de entrega la 1era semana de Marzo**, el documento solo debe ser entregado a la Profesora Jefe, de lo contrario no podrá realizar las clases hasta que sea entregado.

Artículo 7º Son deberes del apoderado:

1. Conocer y cautelar el cumplimiento del reglamento de vida escolar.
2. Presentar y entregar certificado médico legible y formalmente emitido por el especialista. En el que se indique:
 - a. Estado de salud general y especialmente cardiovascular para la realización de actividades físicas;
 - b. Existencia o no de sobre peso, tratamiento y plan de rehabilitación, presentando informes de avance semestral, si correspondiere;
 - c. Obesidad si la hubiere, quién, cómo y cuándo se controlará el tratamiento respectivo e informar semestralmente de ello.

8.-UNIFORME

1. Damas: falda escocesa oficial de dos tablas (fondo: gris con listas azul marino y líneas rojas) con pretina a la cintura y largo a media rodilla, blusa blanca (manga larga), corbata oficial, zapato colegial negro, calcetas azul marino, blazer azul marino con solapa, insignia de parche en el bolsillo izquierdo superior del blazer, polera blanca oficial. Delantal oficial de básica: escocés azul con cuello rojo.

2. Varones: Vestón azul marino con solapa e insignia de parche en bolsillo izquierdo superior, pantalón **gris formal** en cuanto corte y tipo de tela, (NO DE GABARDINA, NI CORTE **PITILLO**) con pretina a la cintura, cinturón negro con hebilla metálica sin adornos ni ornamentos adicionales, camisa blanca manga larga, corbata oficial, **ZAPATO colegial negro NO ZAPATILLAS**, calceta gris, polera blanca oficial, delantal oficial de básica: color gris con la insignia bordada en su bolsillo superior. El pantalón debe cubrir la parte superior de los zapatos en la parte delantera (sin pliegues u sobrantes) y el extremo opuesto debe terminar justo donde el talón encuentra la suela en la parte posterior del zapato. Hay que prestar especial atención al uso correcto de esta prenda (largo conveniente y sin llenar los bolsillos hasta que revienten).

3. Damas y varones: usarán guantes blancos en ceremonias y desfiles.

4. Chaleco azul marino escote “v” modelo oficial del Colegio, el uso de chaleco debe ser bajo el blazer o vestón. El chaleco en ningún caso reemplaza al blazer o al vestón. Podrán usar **PARKA AZUL MARINA LISA SIN ESTAMPADOS O INSIGNIAS** (salvo la institucional), sin adornos y/o forros de otros colores o en degradé. El uso de bufandas, gorros, sombreros y guantes sólo en color azul marino, en los meses más fríos -junio y julio- y no dentro de la sala de clase.

...para mayor información y/o detalles: leer Reglamento de Vida escolar.

9. Exposiciones y/o ferias científicas

Para el montaje y presentación de letreros, imágenes, esquemas u otro, con ocasión de exposiciones y/ o ferias científicas, arte, etc. cada alumno debe tener un panel de madera de 75 cm X 1,20 m. **Las patas de 75cm de alto**, como el siguiente dibujo. Hay apoderados que lo han construido desmontable de forma de facilitar el traslado y almacenaje.

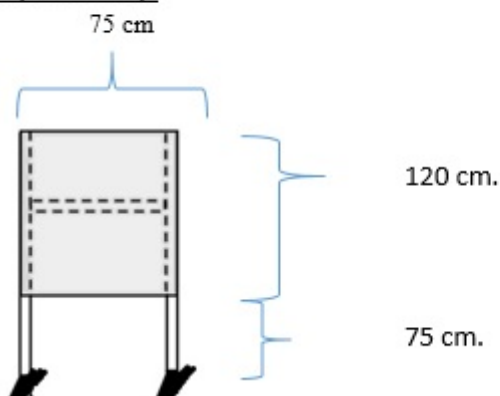

Este deberá ser traído el día de la exposición/presentación y retirado del colegio el mismo día una vez finalizado el evento. El alumno utilizará este panel durante todos los años de permanencia en el colegio.